

7. Replizierte Datenbanken

- Einführung (Replikationsstrategien)
- Update-Strategien bei strenger Konsistenz
 - ROWA-Verfahren / 2PC
 - Voting-Verfahren
- Schwächere Formen der Datenreplikation
 - Refresh-Alternativen
 - Primary-Copy-Verfahren
 - Schnappschuß-Replikation
 - Merge-Replikation
- Replikationsansätze in kommerziellen DBS
- Katastrophen-Recovery
- Datenreplikation in Parallelen DBS
 - Verstreute Replikation
 - Verkettete Replikation

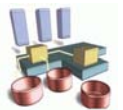

Replikate in Verteilten DBS

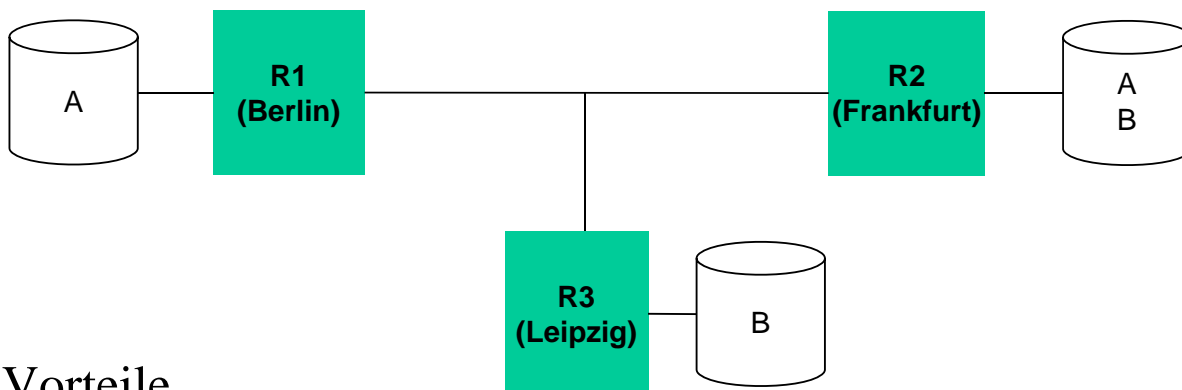

- Vorteile
 - erhöhte Verfügbarkeit der Daten
 - Beschleunigung von Lesezugriffen (bessere Antwortzeiten, Kommunikationseinsparungen)
 - erhöhte Möglichkeiten zur Lastbalancierung / Query-Optimierung
- Nachteile
 - hoher Update-Aufwand
 - erhöhter Speicherplatzbedarf
 - erhöhte Systemkomplexität

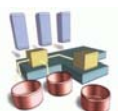

Replikation: Anwendungsmöglichkeiten

■ Verteilte und Parallele DBS

- replizierte DB-Tabellen / -Fragmente
- replizierte Katalogdaten (Metadaten)

■ Web: replizierte Daten und Metadaten für schnelles Lesen und Verfügbarkeit (Mirror Sites, Suchmaschinen, Portale)

■ Katastrophen-Recovery

■ Data Warehousing

- Übernahme transformierter Daten in eigene Datenbank für Entscheidungsunterstützung

■ Mobile Computing

- Datenbank-Ausschnitte, Dateien ... auf Notebook, PDA etc.

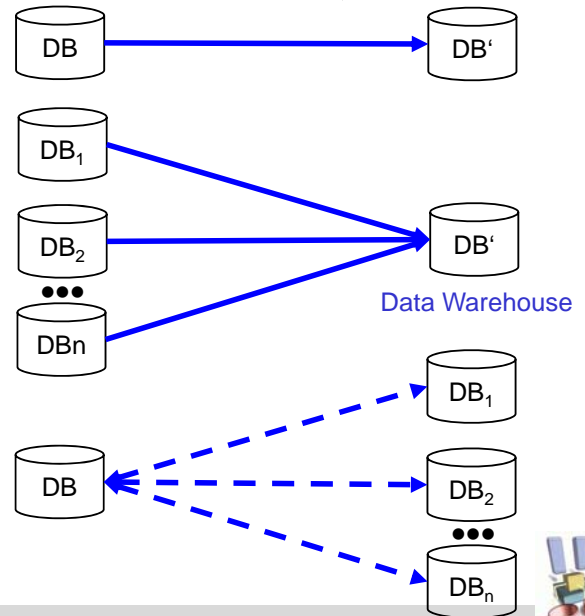

Zielkonflikte der Replikationskontrolle

Erhaltung der Datenkonsistenz

- Kopien wechselseitig konsistent zu halten: *1-Kopien-Äquivalenz*
- kleine Kopienzahl

Zielkonflikte der Replikationskontrolle

Erhöhung der Verfügbarkeit, effizienter Lesezugriff

- große Kopienzahl
- Zugriff auf beliebige und möglichst wenige Kopien

Minimierung des Änderungsaufwands

- kleine Kopienzahl
- möglichst wenige Kopien synchron aktualisieren

Replikationsstrategien (1)

- Korrektheitskriterium / Synchronisation
- 1-Kopien-Äquivalenz:
 - vollständige Replikationstransparenz: jeder Zugriff liefert jüngsten transaktionskonsistenten Objektzustand
 - alle Replikate sind wechselseitig konsistent
 - Serialisierung von Änderungen
- geringere Konsistenzanforderungen
 - Zugriff auf ältere Objektversionen
 - evtl. keine strikte Serialisierung von Änderungen, sondern parallele Änderungen mit nachträglicher Konflikt-Behebung

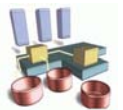

Replikationsstrategien (2)

- symmetrische vs. asymmetrische Konfigurationen
 - **symmetrisch**: jedes Replikat gleichartig bezüglich Lese- und Schreibzugriffen; n Knoten können Objekt ändern
 - **asymmetrisch** (Master/Slave, **Publish/Subscribe**-Ansätze)
 - Änderungen eines Objekts an 1 Knoten (Master, Publisher, Primärkopie)
 - Lesen an n Knoten (Slave, Subscriber, Sekundärkopien)
 - **Kombinationen** (z.B. Multi-Master-Ansätze)
- Zeitpunkt der Aktualisierung: synchron oder asynchron
 - **synchron** (eager): alle Kopien werden durch Änderungstransaktion aktualisiert
 - **asynchron** (lazy): verzögertes Aktualisieren (Refresh)

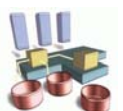

Grobklassifikation

Replikationsstrategien

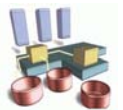
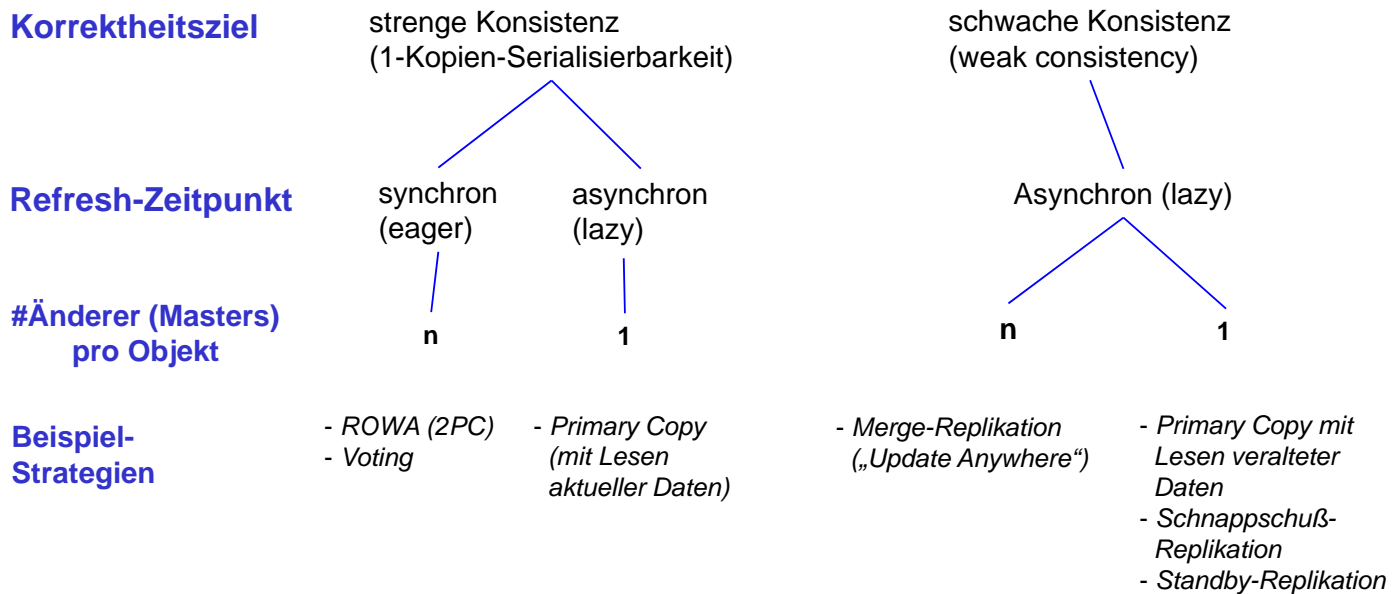

Write-All/Read-Any-Strategie (Read-One/Write-All, ROWA)

- bevorzugte Behandlung von Lesezugriffen
 - Lesen eines beliebigen (lokalen) Replikats
 - hohe Verfügbarkeit für Leser
- sehr hohe Kosten für Änderungstransaktionen
 - Schreibsperrern bei allen Rechnern anfordern
 - Propagierung der Änderungen im Rahmen des Commit-Protokolls (2PC)
- **Verfügbarkeitsproblem:** Änderungen von Verfügbarkeit aller kopienhaltenden Knoten abhängig
 - Sei P die mittlere Wahrscheinlichkeit, daß ein Knoten verfügbar ist
 - Bei N Kopien beträgt die Wahrscheinlichkeit, daß *geschrieben* werden kann: P^N
 - Wahrscheinlichkeit, daß *gelesen* werden kann: $1 - (1 - P)^N$

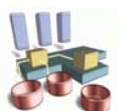

Write All Available

- ROWA-Variante, bei der nur verfügbare Replikate geändert werden
 - für ausgefallene Rechner werden Änderungen bei Wiederanlauf nachgefahren
 - funktioniert nicht bei Netzwerk-Partitionierungen

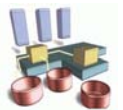

Mehrheits-Votieren (Majority Voting)

- Lesen oder Schreiben eines Objektes verlangt Zugriff auf Mehrheit der Replikate
- jedes Replikat kann gleichzeitig von mehreren Transaktionen gelesen, jedoch nur von einer Transaktion geändert werden
- Bestimmung der aktuellsten Version z. B. über Änderungszähler
- Fehlerfall: Fortsetzung der Verarbeitung möglich, solange Mehrheit der Replikate noch erreichbar
- hohe Kommunikationskosten für Lese- und Schreibzugriffe
 - ungeeignet für $N=2$ („Read All, Write All“)

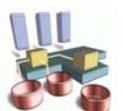
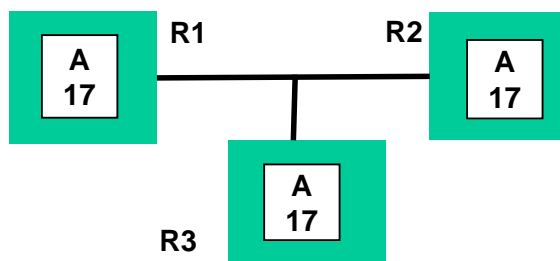

Gewichtetes Votieren (Quorum Consensus)

- jede Kopie erhält bestimmte Anzahl von Stimmen (votes)
- Protokoll:
 - Lesen erfordert R Stimmen (Read-Quorum)
 - Schreiben erfordert W Stimmen (Write-Quorum)
 - $R + W > V$ (= Summe aller Stimmen)
 - $W > V/2$

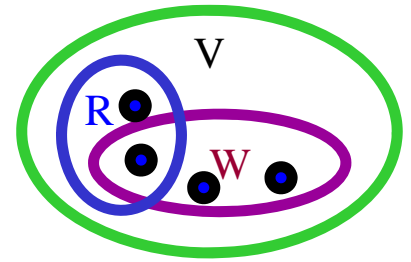

■ Eigenschaften:

- gleichzeitiges Lesen und Schreiben nicht möglich
- jeder Zugriff auf R (W) Kopien enthält wenigstens 1 aktuelle Kopie
- Festlegung von V, R und W erlaubt Trade-Off zwischen Lese- und Schreibkosten sowie zwischen Leistung und Verfügbarkeit

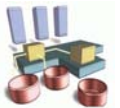

Gewichtetes Votieren (2)

- andere Verfahren ergeben sich als Spezialfälle
 - Beispiel : 3 Kopien mit jeweils 1 Stimme ($V=3$)
 - ROWA:
 - Majority Voting (Consensus):

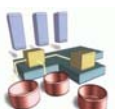

Schwächere Replikationsformen

- gravierende Probleme bei vollständiger Replikationstransparenz
 - hohe Änderungskosten bei synchroner Propagierung von Änderungen
 - Verfügbarkeitsprobleme (besonders bei geographischer Verteilung)
 - geringe Skalierbarkeit!
 - nicht anwendbar für mobile Replikate (meist offline)
- DBS-Hersteller (Oracle, IBM, MS) unterstützen schwächere Konsistenzformen mit asynchroner Aktualisierung der Kopien
 - Schnappschuß-Replikation
 - "fast" aktuelle Kopien, z.B. für Unterstützung einer schnellen Katastrophen-Recovery
- bei n Änderungsknoten pro Objekt („Update Anywhere“):
 - asynchrones Refresh führt zu Konsistenzproblemen
 - anwendungsspezifische Konflikt-Behebung (Merge-Replikation)

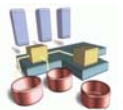

Refresh-Alternativen

- baldmögliche Weiterleitung (ASAP) nach Commit der Änderungstransaktion oder verzögert (Timer, #Änderungen)
 - Verzögerungsdauer: Aktualität vs. Overhead
- Push- vs. Pull-Replikation
 - Push: Notifikation von Änderungen durch Master / Publisher
 - Pull: Probing durch Slave/Subsriber (z. B. mobiles Endgerät)
- einfache Replikate (Kopien) vs. abgeleitete Replikation (Ergebnisse einer SQL-Operation)
- vollständige vs. inkrementelle Aktualisierung von Replikaten
 - Übertragung der Objektkopien / Werte
 - Verwendung von Triggern
 - Übertragung der Log-Daten
- sequentielle vs. parallele Aktualisierung (1 vs. n Änderungsströme)

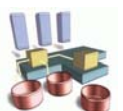

Primärkopien-Verfahren

- asymmetrisches Verfahren
 - 1 Primärkopie (primary copy): *publisher*
 - n Sekundärkopien pro Objekt: *subscriber*
- Bearbeitung von Schreib- und Lesesperren beim Primärkopien-Rechner
- synchrone Änderungen nur für Primärkopie
- verzögerte/asynchrone Aktualisierungen der Sekundärkopien
 - in der selben Commit-Reihenfolge wie bei Primärkopien-Rechner
 - Verwendung von Sequenz-Nummern

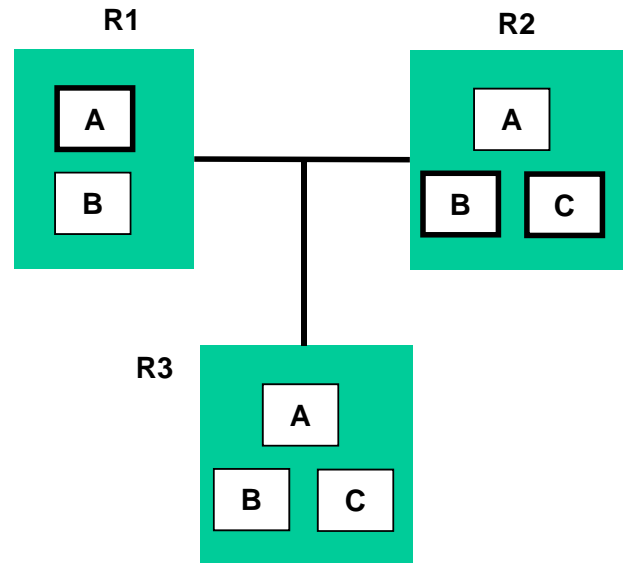

Die Primärkopien verschiedener Objekte können auf verschiedenen Rechnern liegen

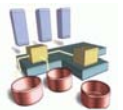

Beispiel

R1: Primärkopien

t=0

A1: 0
B1: 0
C1: 0

T1: A ← 1; B ← 1;
T2: B ← 2;
T3: C ← 3;

R2: Sekundärkopien

A2: 0
B2: 0
C2: 0

t=1

A1: 1
B1: 1
C1: 3

Ausführung T1 und T3
an R1;
Sperrkonflikt für T2

A2: 0
B2: 0
C2: 0

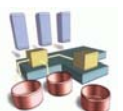

Beispiel (2)

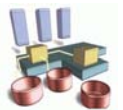
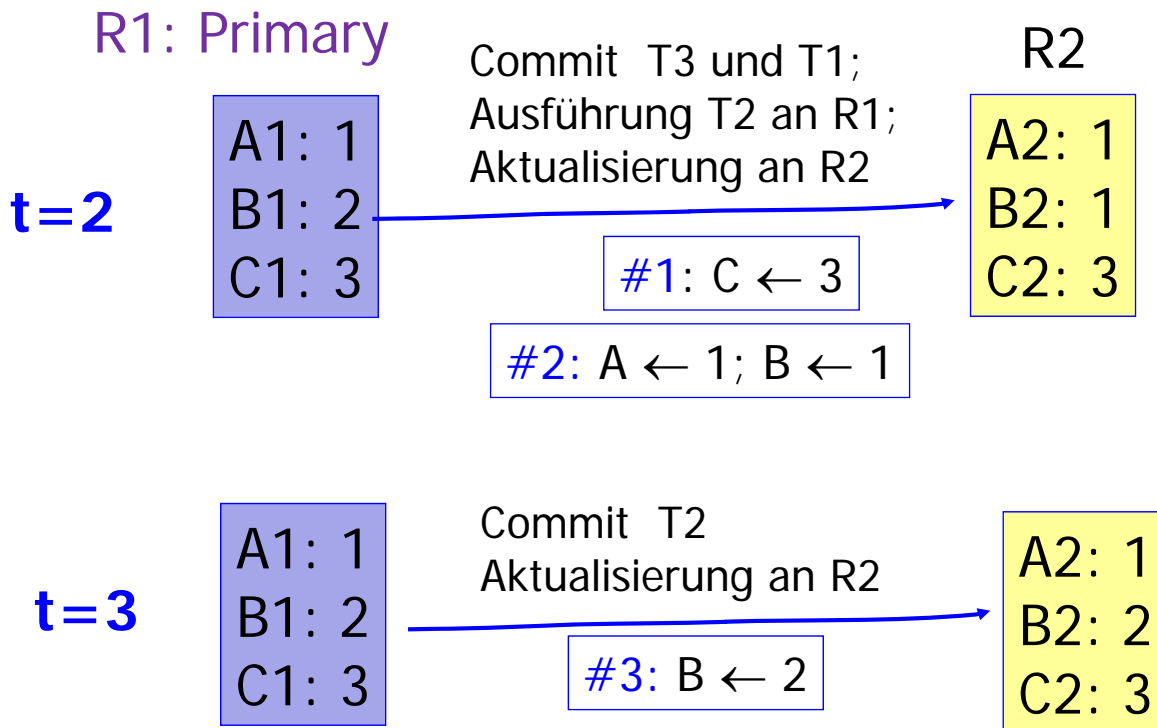

Primärkopien-Verfahren: Lesezugriffe

Mehrere Alternativen

■ Sperren und Lesen der Primärkopie

- Aktuelle Daten
- Replikation wird nicht genutzt!

■ Lokale Kopie lesen ohne Sperre

- effizient
- lokale Kopie kann leicht veraltet sein (keine 1-Kopien-Serialisierbarkeit)

■ Lesesperre beim Primärkopien-Rechner + Lesen einer aktuellen (lokalen) Kopie

- z.B. Test über Versionsnummer bei Primärkopien-Rechner
- Strenge Konsistenz, jedoch geringe Kommunikationseinsparung

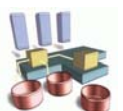

Primärkopien-Verfahren: Fehlerbehandlung

- Netzwerk-Partitionierung: nur in Partition mit Primärkopie können weiterhin Änderungen erfolgen
- Ausfall des Primary-Copy-Rechners verhindert weitere Schreibzugriffe bis zu dessen Recovery
- Alternative: Bestimmung eines neuen Primary-Copy-Rechners
 - bei Netzwerk-Partitionierungen darf höchstens in einer Partition Verarbeitung fortgesetzt werden (z.B. wo Mehrzahl der Kopien vorliegt)
 - neuer PC-Rechner muß zunächst seine Kopien auf den neuesten Stand bringen ("pending updates")

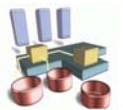

Schnappschuß-Replikation

- Erzeugung einer materialisierten Sicht zur Nutzung an anderen Rechnern

Beispiel:

```
CREATE SNAPSHOT CS-BOOKS AS
      SELECT *
      FROM BOOKS
      WHERE TOPIC=7
REFRESHED EVERY MONTH;
```

- Merkmale
 - Schnappschuß meist nicht auf dem neuesten Stand (-> reduzierter Änderungsaufwand)
 - i.a. nur lesender Zugriff (-> keine Synchronisationskonflikte auf Kopien)
 - Replikation für Benutzer i.a. nicht transparent

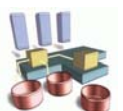

Schnappschuß-Replikation (2)

- Aktualisierung der Kopie (Refresh)
 - periodisch (täglich, monatlich, etc.)
 - explizit auf Anforderung: **REFRESH SNAPSHOT CS_BOOKS**
- Refresh-Optionen in Oracle (für Materialized Views)
 - Refresh Type: Complete, Fast (incremental), Force (system-determined)
 - Refresh Interval: on demand, on commit, automatically on, never
- zahlreiche Anwendungsmöglichkeiten
 - besonders geeignet für Datennutzung auf mobilen Geräten

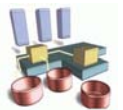

Merge-Replikation

- unsynchronisierte Änderung eines replizierten Objekts an mehreren Knoten (Multi-Master) mit asynchroner Propagierung der Änderungen
- Performance- und Verfügbarkeitsvorteile gegenüber synchroner Aktualisierung
- unabdingbar für mobile DB-Nutzung mit Änderungsbedarf (z.B. Außendienst-Mitarbeiter)
 - Eintragung neuer Kunden / Aufträge (geringe Konfliktgefahr)
- Probleme:
 - nachträgliche Konflikt-Behandlung
 - Mischen paralleler Änderungen (Merge-Replikation)

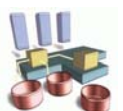

Beispiel für Änderungskonflikt bei unabhängiger Änderung

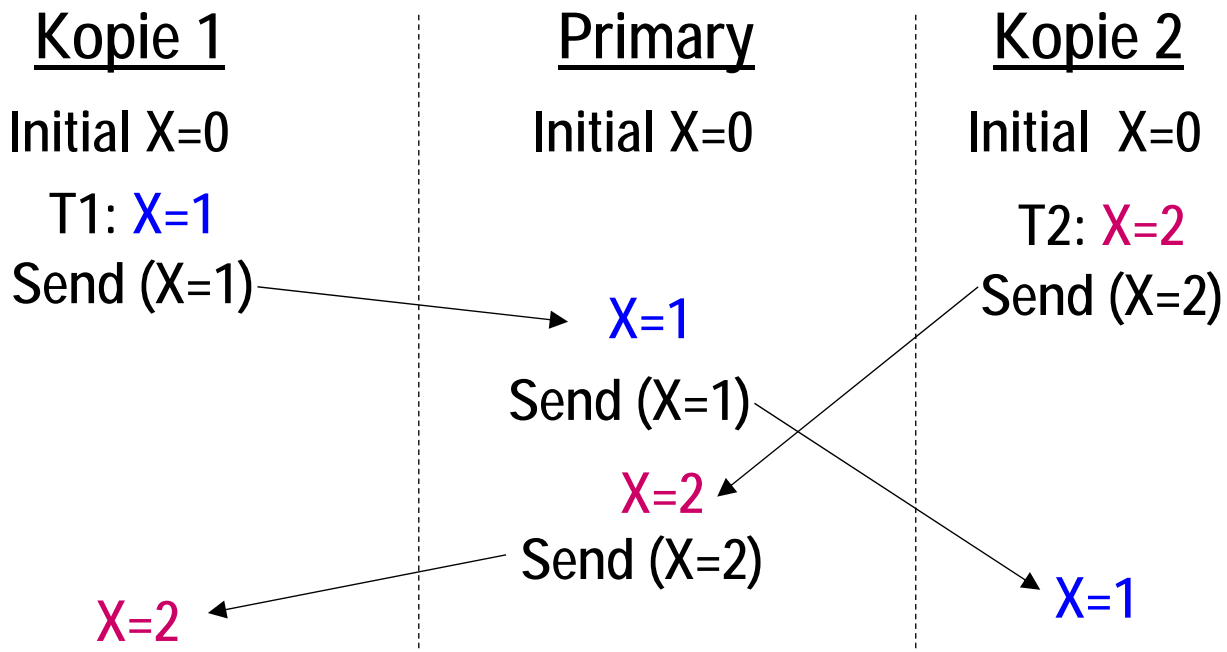

- Kopien enden in unterschiedlichen Zuständen

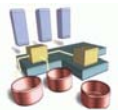

Merge-Replikation (2)

■ Konfliktmöglichkeiten für

- Update
- Insert (z. B. Eindeutigkeit)
- Delete

■ Konflikterkennung

- Objektänderungen enthalten Zeitstempel v der Vorgängerversion und neuen Wert
- Konflikt: falls lokaler Zeitstempel einer zu aktualisierenden Objektversion abweicht von v
- Konfliktwahrscheinlichkeit wächst mit Anzahl der änderbaren Replikate und Aktualisierungsverzögerung

■ anwendungsspezifische Konflikt-Behandlung (reconciliation)

- vordefinierte Strategien in ex. DBS:
„last timestamp wins“, „site priority“, „average“ ...
- benutzerdefinierte Konfliktauflösungsroutinen oder manuelle Konfliktbehebung
- Gefahr von „lost updates“ und anderen Anomalien (keine Serialisierbarkeit)

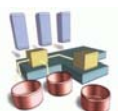

Einfache Zeitstempelnutzung

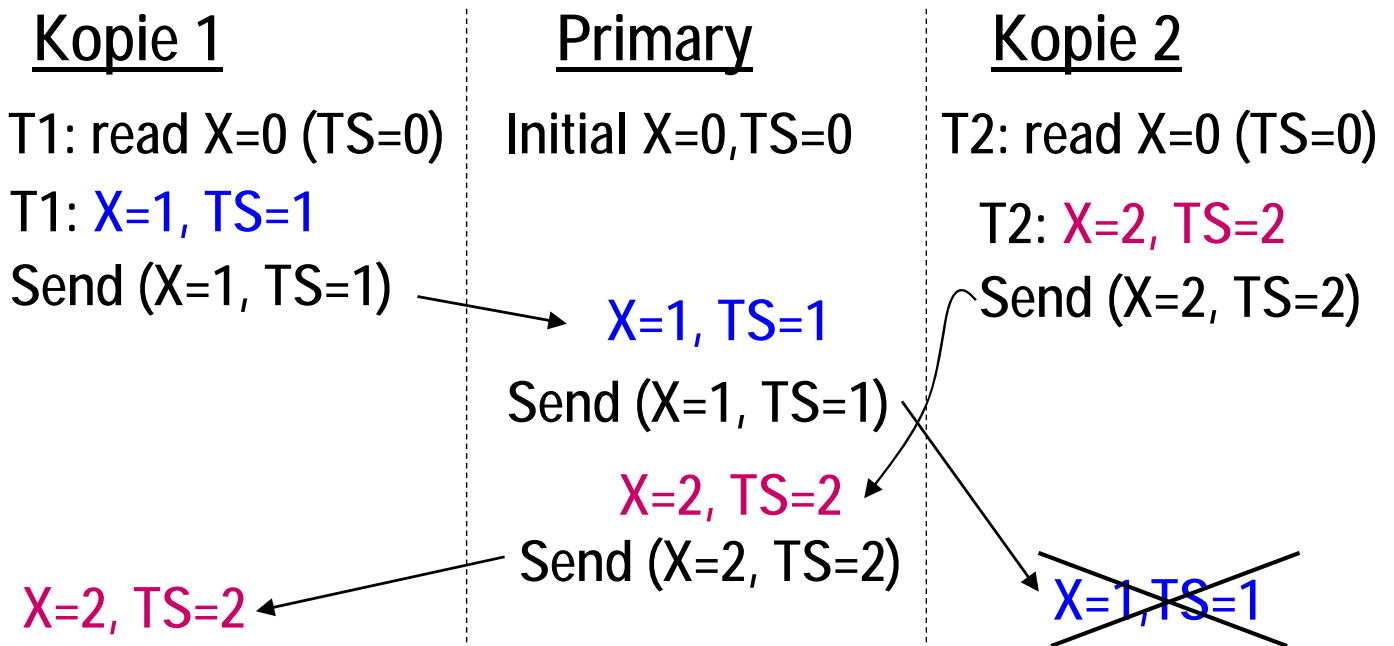

Kopien enden in gleichem Zustand, jedoch hat weder T1 noch T2 das Ergebnis der anderen Transaktion gesehen (nicht serialisierbar)



Replikation in MS SQL-Server

- 3 Varianten mit asynchroner Aktualisierung: Snapshot, Transactional Replication, Merge Replication
- Snapshot Replication
 - Immediate vs. Queued Updating
- Transactional Replication
 - inkrementelle Aktualisierung durch transaktionsweise Übertragung und Anwendung von Log-Daten
 - Bi-directional vs. Peer-to-Peer
 - Spezialfälle: 1 Publisher / n Subscriber vs. n Publisher / 1 Subscriber (Außendienst-Mitarbeiter - Zentrale)
- Merge Replication: mehrere Änderer pro Replikat
 - Einsatz von Triggern zur Propagierung von Änderungen
 - benutzerdefinierte Konfliktauflösungsstrategien (GUI-basiert)



Replikation in Oracle

- Materialized View Replication (Master – View)
- Multimaster Replication
- Hybrid

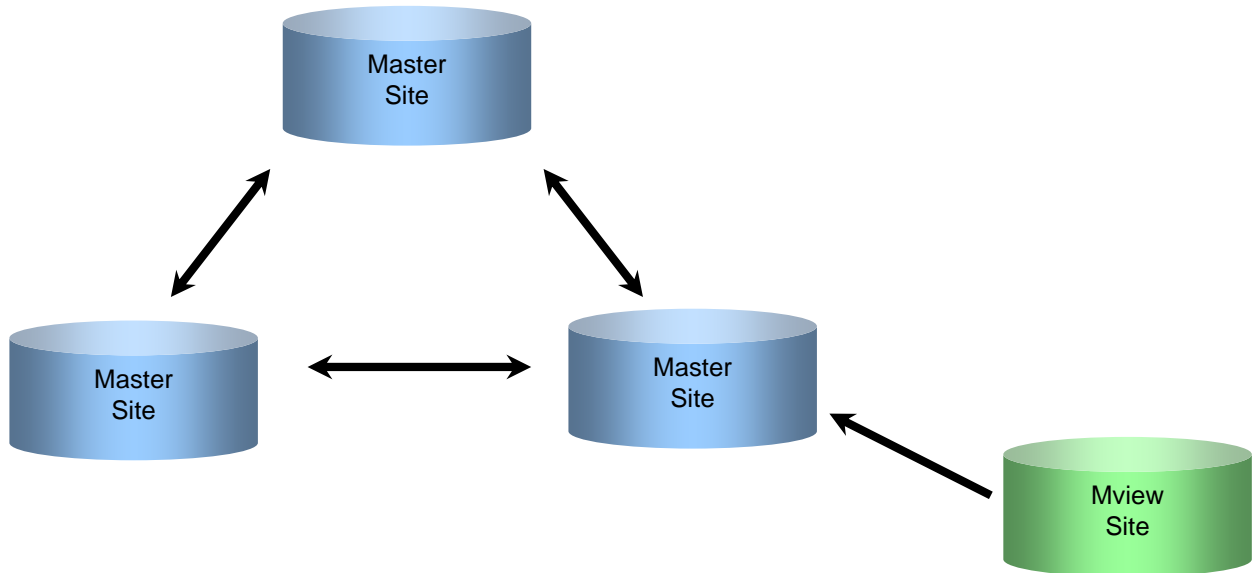

Literatur. <http://www.oraFAQ.com/wiki/Replication>

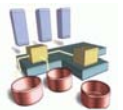

Replikation in DB2

- Konfigurationen mit 1 oder n Master-Knoten
 - Bidirektionale und Peer-to-Peer-artige Änderungspropagierung
 - Log-basierter Austausch von Änderungen
 - Nutzerdefinierte Konfliktbehandlung bei Merge-Replikation über Trigger

- Konfigurierung über „Replication Center“

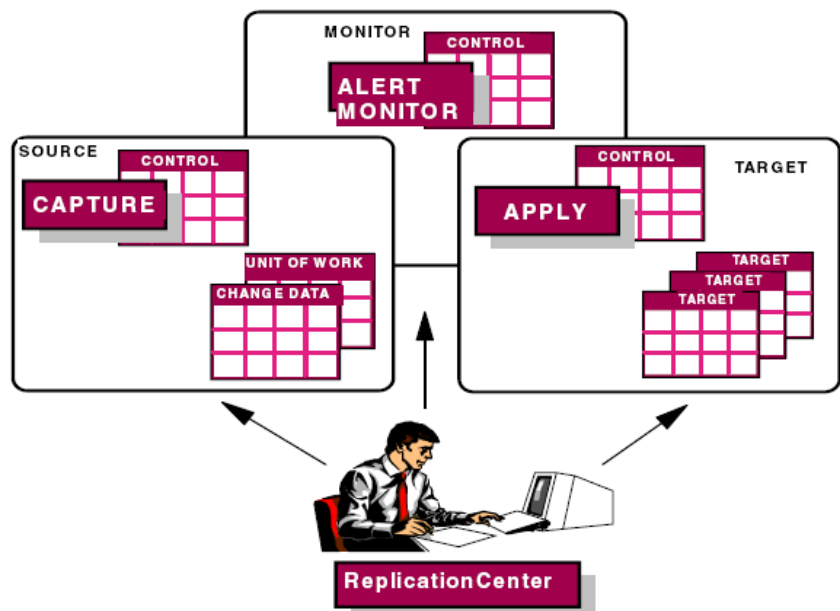

Literatur: <http://www.redbooks.ibm.com/redbooks/pdfs/sg246828.pdf>

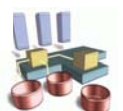

Katastrophen-Recovery

- Traditionell: Zurückgehen auf Archivkopie
 - Verlust vieler Transaktionen falls aktuelle Log-Daten seit Erstellung der Archivkopie verloren gehen
 - zeitaufwendiges Einspielen der Archivkopie
- Remote Logging: Übertragung der Log-Daten an entferntes Rechenzentrum
- Alternative für hohe Verfügbarkeit: zwei räumlich entfernte Rechenzentren mit replizierter Datenbank
- Replikationswartung gemäß Primary-Copy-Verfahren (Primär- und Sekundärkopien)
- Zwei gleichberechtigte (aktive) Rechenzentren vs. Stand-By-Betrieb

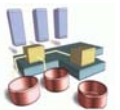

Katastrophen-Recovery (2)

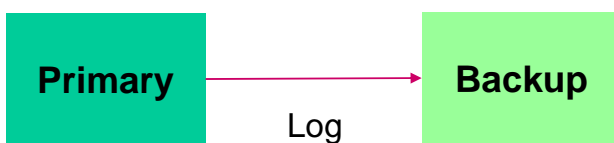

- Passives Stand-By-System (Hot Stand-By)
 - Änderungen erfolgen nur im Primärsystem
 - Kopie dient als Stand-By bzw. wird nur für Queries genutzt (Entlastung des Primärsystems)
 - Redo-Log-Daten werden ständig zum Backup-System übertragen und DB-Kopie wird nachgefahren
 - bei asynchroner Übertragung gehen höchstens einige wenige Transaktionen im Katastrophenfall verloren
 - für "wichtige" Transaktionen: synchrone Übertragung der Log-Daten (Commit-Verzögerung bis entfernte DB aktualisiert ist)

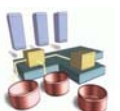

SQL-Server Database Mirroring

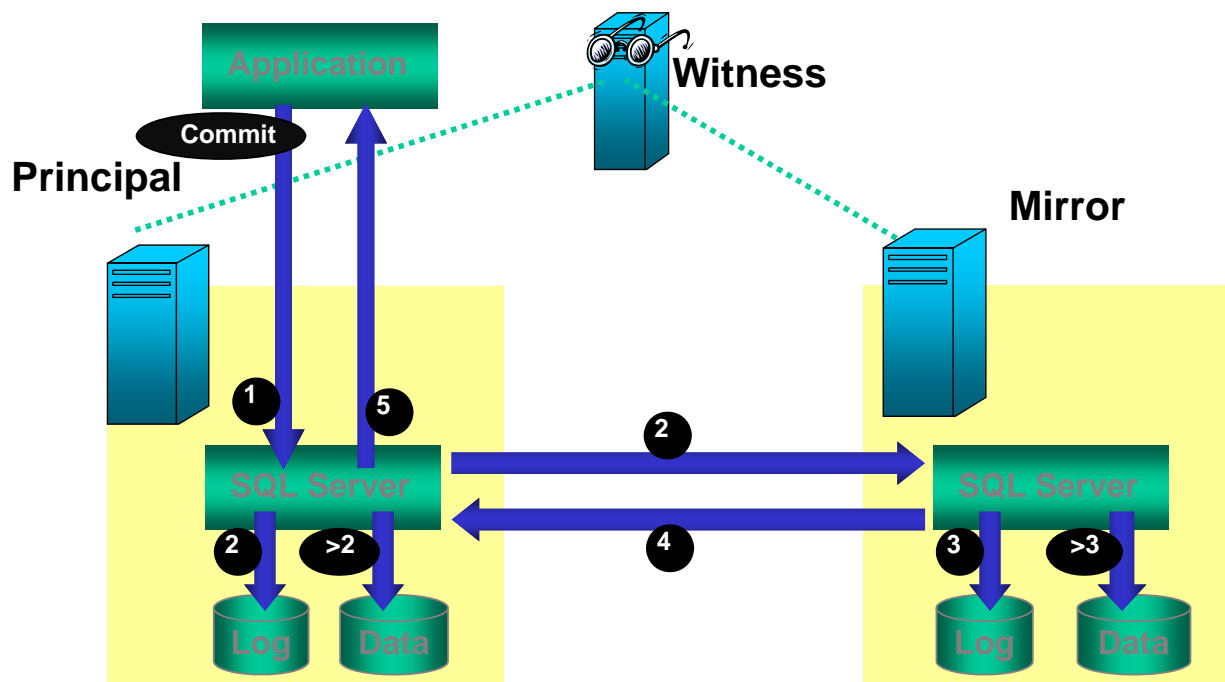

Quelle: Microsoft Corp.

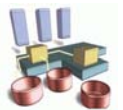

Katastrophen-Recovery: Sicherheitsstufen

- **1-sicher (1-safe)**
 - lokales Commit am Primary
 - asynchrone Übertragung der Änderungen an Backup
- **2-sicher (2-safe)**
 - synchrone Aktualisierung des Backup
 - Kommunikation in Commit-Phase 1
- **"sehr sicher"**
 - 2PC zwischen Primary und Backup
 - beide Knoten müssen Commit zustimmen
 - ⇒ keine Verarbeitung bei Backup-Fehler!

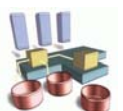

Katastrophen-Recovery (4)

- gemeinsame Unterstützung von 1-sicheren und 2-sicheren Transaktionen wünschenswert
 - Abhängigkeiten bei DB-Rekonstruktion zu beachten
- Probleme bei mehreren Log-Strömen zwischen Primary und Backup

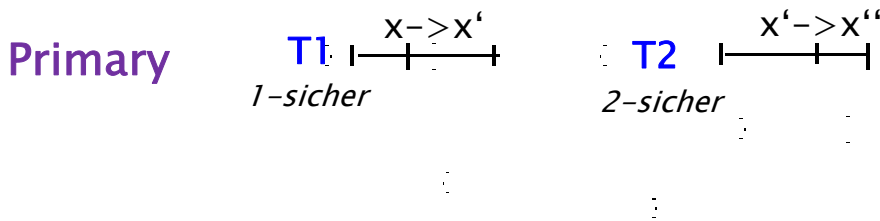

Backup:

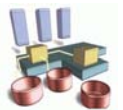

Replikation in Parallelen DBS

- replizierte Zuordnung von Fragmenten im Rahmen der Datenallokation
- Ziele einer Replikation
 - Fehlertoleranz gegenüber Externspeicherfehlern
 - Fehlertoleranz gegenüber Rechnerausfällen
 - günstige Lastbalancierung im Normalbetrieb und Fehlerfall
- Lokalität und Knotenautonomie weniger/nicht relevant
- i.a. synchrone (parallele) Aktualisierung der Replikate
- Drei Replikationsansätze mit doppelter Speicherung der Daten
 - Spiegelplatten
 - Verstreute Replikation (NCR Teradata)
 - Verkettete Replikation (Gamma-Prototyp)

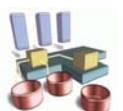

Spiegelplatten

- weitverbreitet zur Maskierung von Plattenfehlern
- verbesserte Lese-Performanz
- Shared Nothing: Replikation auf einen Knoten beschränkt

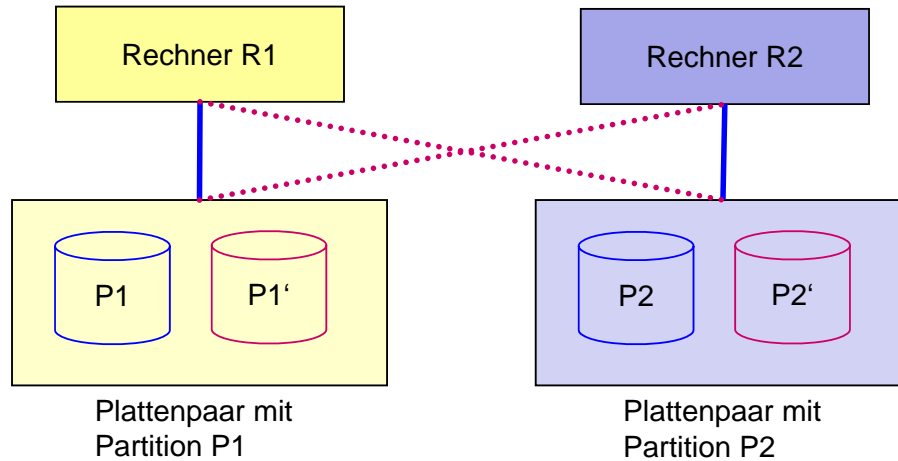

Rechnerausfall erfordert Übernahme der kompletten Partition durch zweiten Rechner

=> sehr ungünstige Lastbalancierung im Fehlerfall

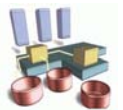

Verstreute Replikation (Interleaved Declustering)

- Ziel: bessere Lastbalancierung im Fehlerfall
- Datenknoten einer Relation werden in Gruppen von je G Rechnern unterteilt (node groups)
 - Replikate zu Daten eines Rechners werden gleichmäßig unter den G-1 anderen Rechnern der Gruppe verteilt
 - nach Crash erhöht sich Last jedes überlebenden Rechners der Gruppe gleichmäßig um Faktor $G/G-1$

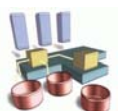
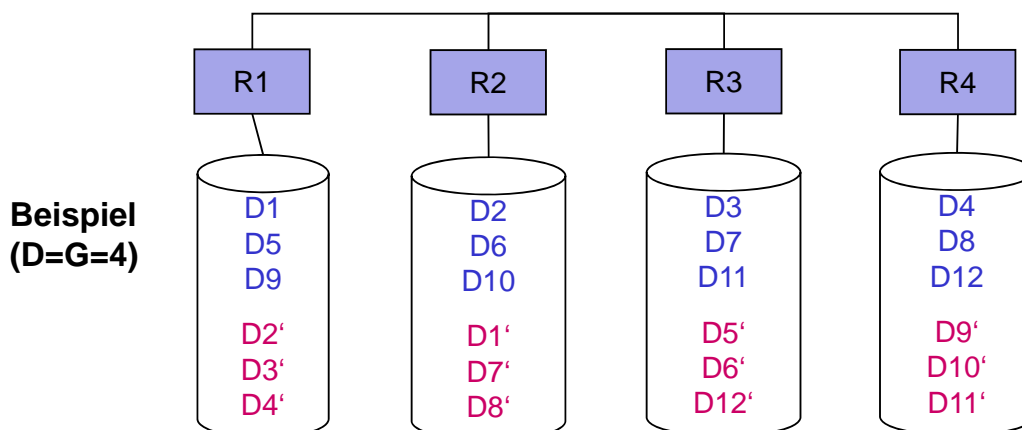

Verstreute Replikation (2)

- Ausfall mehrerer Rechner beeinträchtigt Datenverfügbarkeit nicht, sofern verschiedene Gruppen betroffen sind
- Wahl von G erlaubt Kompromiß zwischen Verfügbarkeit und Lastbalancierung
 - Extremfälle: $G=D$ (= Verteilgrad der Relation) und $G=2$ (Spiegelplatten)
- Nutzung der Replikate zur Lastbalancierung im Normalbetrieb aufwendig

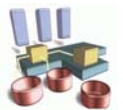

Verkettete Replikation (Chained Declustering)

- Ziele: hohe Verfügbarkeit von Spiegelplatten + günstige Lastbalancierung (im Fehlerfall) der verstreuten Replikation
- Kopie der Partition von Rechner R_i wird vollständig am "nächsten" Rechner $R_{(i \text{ MOD } G) + 1}$ der Gruppe gehalten
- selbst Mehrfachausfälle in einer Gruppe erhalten die Verfügbarkeit aller Daten, so lange nicht zwei benachbarte Rechner ausfallen

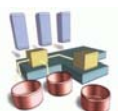
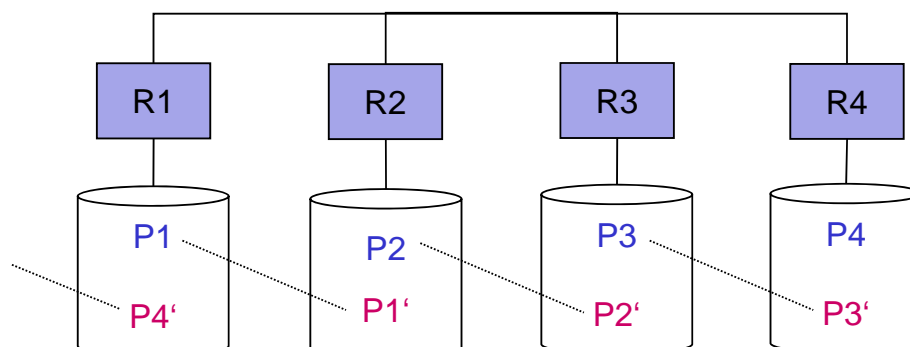

Verkettete Replikation (2)

- Knotenausfall: Zugriffe auf betroffener Partition sind vollständig vom "nächsten" Rechner der Gruppe auszuführen
- Zugriffe auf den anderen Partitionen sind unter den beiden Kopien umzuverteilen, so daß Lastbalancierung erreicht wird
- keine Umverteilung von Daten, sondern nur Anpassung der Verteilungsinformationen

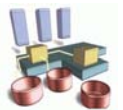
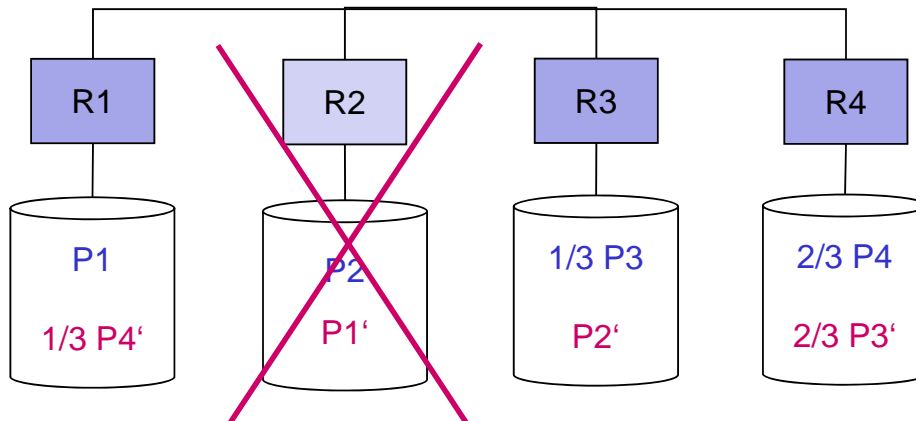

Zusammenfassung

- Zielkonflikte: Leistung vs. Verfügbarkeit für Leser vs. Schreiber / Konsistenzanforderungen
- Synchronisationsansätze: ROWA, Voting, Primary Copy
- Probleme bei 1-Kopien-Serialisierbarkeit
 - synchrone Aktualisierung ist aufwändig (Commit-Protokoll)
 - geringe Skalierbarkeit
- kommerzielle DBS unterstützen unterschiedl. Replikationsmodelle
 - Publish/Subscribe-Ansätze, Primärkopien vs. „Update Anywhere“
 - synchrone oder verzögerte Übertragung von Änderungen
 - einfache Kopien und abgeleitete (transformierte) Replikate
 - parallele Änderungen mit Nutzerkontrolle (Merge-Replikation)
 - Parallele DBS: Duplizierung mit synchroner (paralleler) Aktualisierung
- zahlreiche Anwendungsmöglichkeiten
 - Katastrophen-Recovery, mobile Endgeräten, Data Warehousing ...

