

6. Implementierung relationaler Operationen

■ Selektion

■ Verbundalgorithmen

- Nested-Loop-Join / Nested-Block-Join
- Sort-Merge-Join
- Hash-Join

■ Sortierung

■ Weitere Operationen



Implementierung der Selektion

■ Relationen-Scan (Scan-Operator)

- immer möglich
- Definition von einfachen Suchargumenten
- Attributprojektion (ohne Duplikateliminierung)
- Definition von Start- und Stop-Bedingung

■ Index-Scan

- Auswahl des kostengünstigsten Index
- Spezifikation des Suchbereichs (Start-, Stop-Bedingung)

■ TID-Algorithmus

- Auswertung aller "brauchbaren" Indexstrukturen
- Auffinden von variabel langen TID-Listen
- Boole'sche Verknüpfung der einzelnen Listen
- Zugriff zu den Tupeln entsprechend der Zielliste
- TID-Sortierung zur Minimierung von Plattenzugriffsarmbewegungen sinnvoll

■ Boole'sche Verknüpfung von Bit-Indizes



Join-Algorithmen

■ Verbund (Join)

- satztypübergreifende Operation: gewöhnlich sehr teuer
- häufige Nutzung: wichtiger Optimierungskandidat
- typische Anwendung: Gleichverbund
- allgemeiner Θ -Verbund selten

■ Implementierung der Verbundoperation kann gleichzeitig Selektionen auf den beteiligten Relationen R und S ausführen

```
SELECT      *
FROM        R, S
WHERE       R.VA  $\Theta$  S.VA  AND PR AND PS
```

- VA: Verbundattribute
- P_R und P_S: Prädikate definiert auf Selektionsattributen (SA) von R und S

■ Mögliche Zugriffspfade

- Scans über R und S (immer möglich)
- Scans über I(R(VA)), I(S(VA)) (wenn vorhanden) → liefern Sortierreihenfolge nach VA
- Scans über I(R(SA)), I(S(SA)) (wenn vorhanden) → ggf. schnelle Selektion für P_R und P_S
- Scans über andere Indexstrukturen (wenn vorhanden) → ggf. schnelleres Auffinden aller Sätze

Nested-Loop-Join

■ Annahme:

- Sätze in R und S sind nicht nach den Verbundattributen geordnet oder
- es sind keine Indexstrukturen I(R(VA)) und I(S(VA)) vorhanden

■ Berechnung allgemeiner Θ -Joins

Algorithmus

```
Scan über R,
für jeden Satz r, falls PR:
    Scan über S,
    für jeden Satz s,
        falls PS AND (r.VA  $\Theta$  s.VA)
        führe Verbund aus, d.h. übernehme
        kombinierten Satz (r, s) in Resultatmenge
```

Beispiel: Gleichverbund zwischen PERS und ABT über ANR

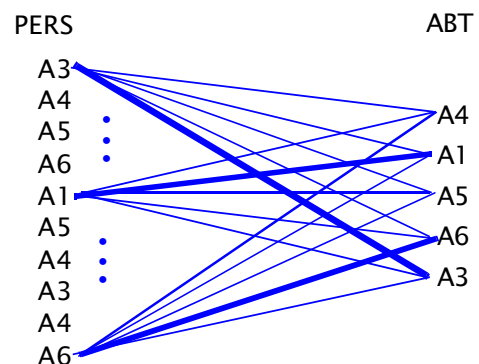

■ Quadratische Komplexität: $O(N^2)$ (Kardinalität N für R und S)

Nested-Loop-Join: Varianten

■ Nested-Loop-Join mit Indexzugriff auf innere Relation S (Gleichverbund)

Scan über R,
für jeden Satz r, falls P_R :
 ermittle mittels Indexzugriff für S alle TIDs für Sätze s mit $r.VA = s.VA$
 für jedes TID,
 hole Satz s,
 falls P_S : übernehme kombinierten Satz (r, s) in die Resultatmenge

■ Optimierung:

für jeden Satz r, falls P_R :
 ermittle mittels Indexzugriff für S alle TIDs t für Sätze s mit $r.VA = s.VA$
 für jedes TID t, füge (r, t) in temporäre Relation *temp* ein
 Sortiere *temp* nach den TIDs für S;
 für jedes temp-Tupel (r, t): hole Satz s zu TID t und
 falls P_S : übernehme kombinierten Satz (r, s) in die Resultatmenge

Nested-Block-Join

Scan über R,
für jede Seite (bzw. Menge benachbarter Seiten) von R:
 Scan über S,
 für jede Seite (bzw. Menge benachbarter Seiten) von S:
 für jeden Satz r der R-Seite, falls P_R :
 für jeden Satz s der S-Seite,
 falls P_S AND $(r.VA \Theta s.VA)$:
 übernehme kombinierten Satz (r, s) in die Resultatmenge

■ Beispiel: R 1 Million Sätze; S 20.000 Sätze; Blockungsfaktor 50

- nutzbare Hauptspeichergröße $M=2$ Blöcke
- $M=101$:
- $M=401$:

(Sort-) Merge-Join

■ Algorithmus besteht aus 2 Phasen:

- Phase 1: Sortierung von R und S nach R(VA) und S(VA), falls nicht bereits vorhanden. dabei frühzeitige Eliminierung nicht benötigter Sätze ($\rightarrow P_R, P_S$)
- Phase 2: schritthaltende Scans über sortierte R- und S-Sätze mit Durchführung des Verbundes bei $r.VA = s.VA$

Beispiel: Gleichverbund zwischen PERS und ABT über ANR

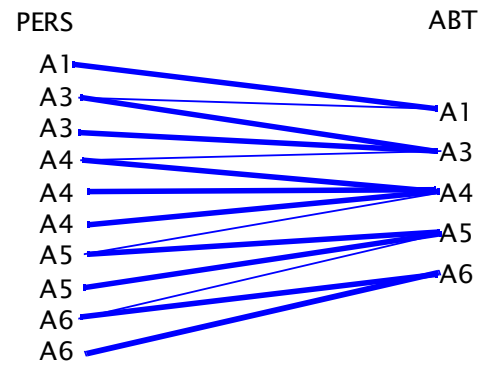

■ Komplexität: $O(N)$ bei vorliegender Sortierung, ansonsten $O(N \log N)$

■ Spezialfall: Ausnutzung von Indexstrukturen auf Verbundattributen

(Annahme: $I(R(VA))$ und $I(S(VA))$ vorhanden)

- schritthaltende Scans über $I(R(VA))$ und $I(S(VA))$
- falls $R(VA) = S(VA)$, Überprüfung von P_R und P_S in den zugehörigen Sätzen
- falls P_R und P_S , Bildung des Verbundes



Hash-Join

■ nur für Gleichverbund

■ Idealfall: kleinere (innere) Relation S passt vollständig in Hauptspeicher

- **Building-Phase:** Einlesen von S und Speicherung in einer Hash-Tabelle unter Anwendung einer Hash-Funktion h auf dem Join-Attribut
- **Probing-Phase:** Einlesen von R und Überprüfung für jeden Join-Attributwert, ob zugehörige S-Tupel vorliegen (wenn ja, erfolgt Übernahme ins Join-Ergebnis)

■ Vorteile

- lineare Kosten $O(N)$
- Partitionierung des Suchraumes: Suche nach Verbundpartnern nur innerhalb 1 Hash-Klasse
- Nutzung großer Hauptspeicher
- auch für Joins auf Zwischenergebnissen gut nutzbar

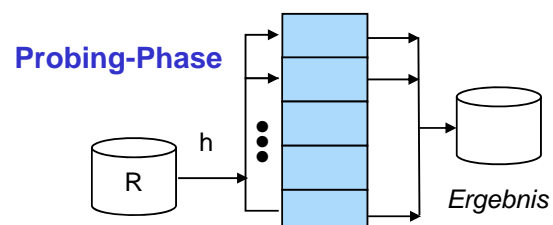
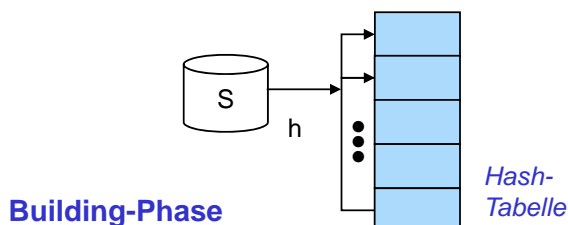

Hash-Join (2)

- Allgemeiner Fall: kleinere Relation passt nicht vollständig in Hauptspeicher
=> **Überlaufbehandlung** durch Partitionierung der Eingaberelationen
 - Partitionierung von S und R in q Partitionen über (Hash-)Funktion g auf dem Join-Attribut, so dass jede S-Partition in den Hauptspeicher passt
 - q-fache Anwendung des Basisalgorithmus' auf je zwei zusammengehörigen Partitionen
- rund 3-facher E/A-Aufwand gegenüber Basisverfahren ohne Überlauf

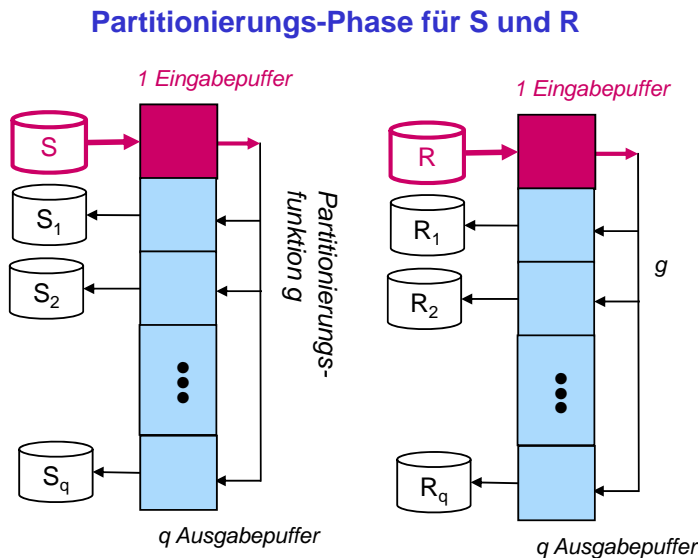

für jedes S_i/R_i ($i = 1..q$):

Building-Phase für S_i

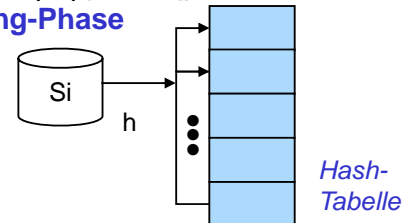

Probing-Phase für R_i

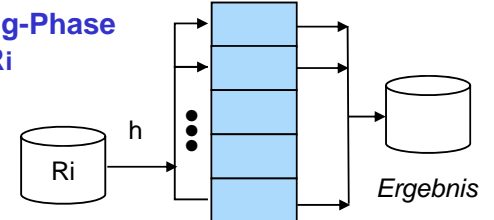

Hash-Join: Varianten

■ Speicheradaptiver Hash-Join

- Speicherzuordnung für Hash-Joins gemäß aktueller Lastsituation (Ausmaß konkurrierender Transaktionen/Queries)
- variable Anzahl von S-Partitionen im Hauptspeicher (nicht nur 1)

■ TID-Hash-Join

- zur Platzersparnis werden in Hash-Tabelle nur Kombinationen: (Verbundattributwert, TID) gespeichert
- Idealfall ohne Überlaufbehandlung wird eher erreicht (bzw. weniger Partitionen)
- separate Materialisierungsphase für Ergebnistupel erforderlich

■ Nutzung von Bitvektoren (Hash-Filter)

- während Partitionierung von S wird Bitvektor erstellt, in dem über Hash-Funktion vorhandenen Join-Attributwerten zugeordnete Bits gesetzt werden
- nur solche R-Tupel werden weiter berücksichtigt (während Partitionierung von R), für deren Join-Attributwert zugehöriges Bit gesetzt ist
- kleinere R-Partitionen beschleunigen Join-Verarbeitung



Hash-Filter: Beispiel

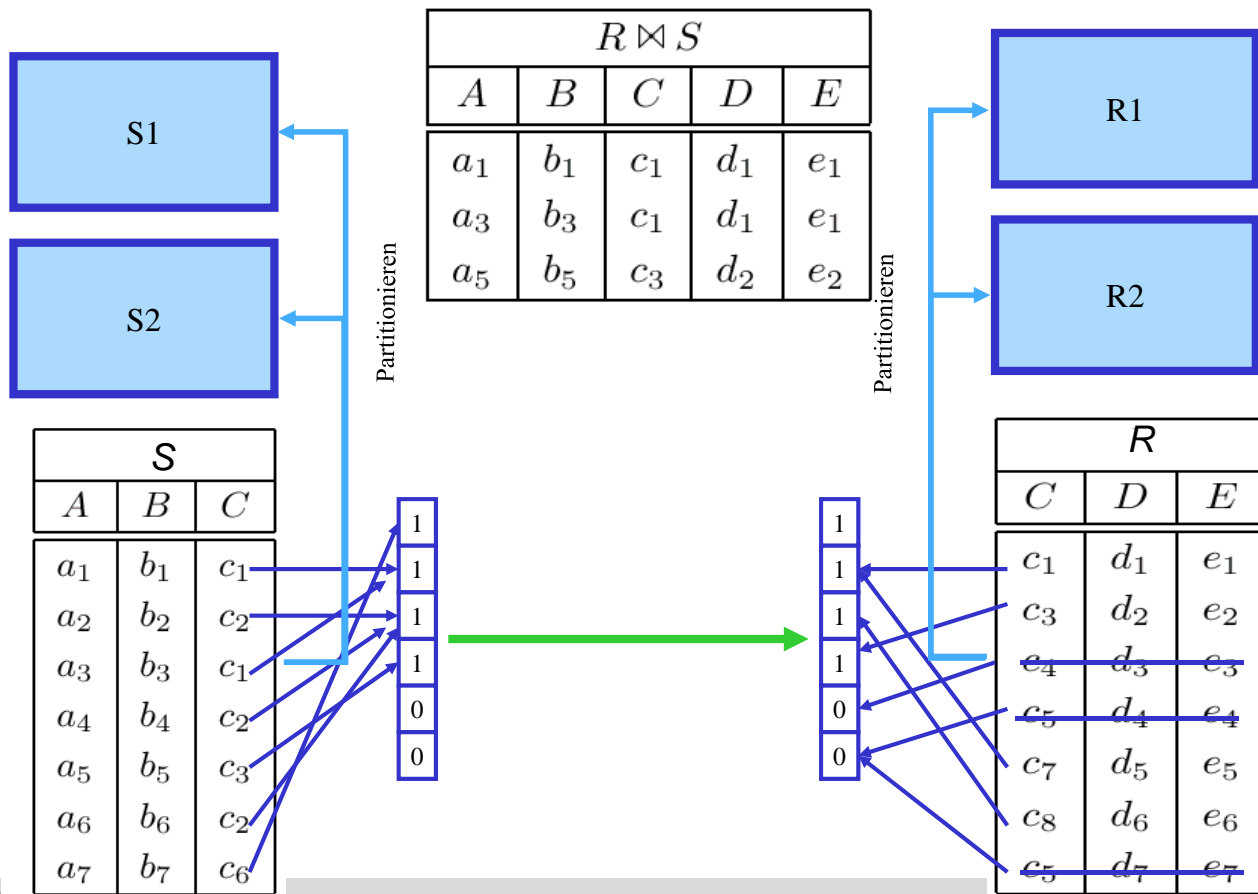

WS

6 - 11



Verbundalgorithmen - Vergleich

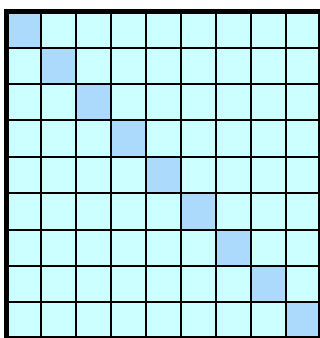

Nested-Loop

Elementvergleich

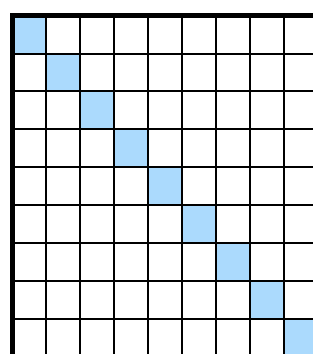

Merge

Elementvergleich, der zu Join-Ergebnis führt

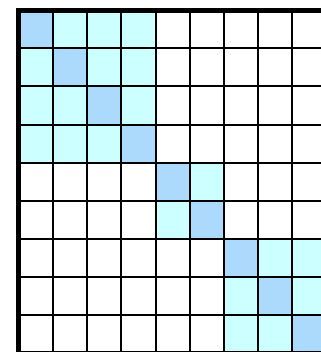

Hash-Join

- **Nested-Loop-Join:** immer anwendbar, vollständiges Durchsuchen des gesamten Suchraums
- **Sort-Merge-Join:** geringste Suchkosten für Gleichverbund, falls Indexstrukturen auf beiden Verbundattributen vorhanden. Sortieren beider Relationen nach Verbundattributen reduziert ansonsten den Kostenvorteil erheblich
- **Hash-Join:** Partitionierung des Suchraums für Gleichverbund



Mehr-Wege-Join

- N-Wege-Verbund (N Relationen) kann durch N-1 2-Wege-Joins realisiert werden

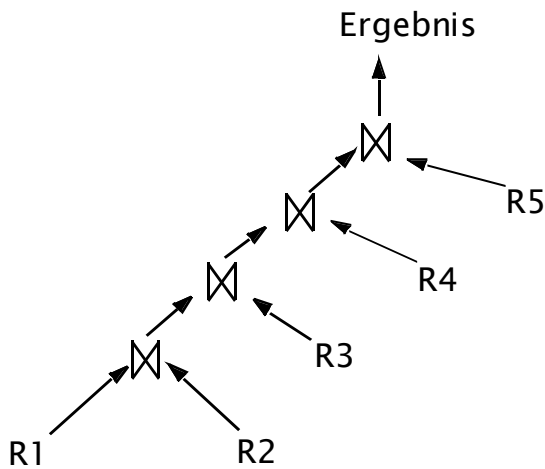

- komplexe Optimierung

- N! mögliche Verbundreihenfolgen
- Festlegung von N-1 Verbundmethoden
- Nutzung von Pipelining, um Speicherung temporärer Zwischenergebnisse zu reduzieren



Externes Sortieren: Merge-Sort

- große Datenmengen können nicht im Hauptspeicher sortiert werden
 - Einlesen und Zerlegung der Eingabe in mehrere Läufe (runs)
 - Sortieren und Zwischenspeichern (Zurückschreiben) der sortierten Läufe
 - Einlesen und sukzessives Mischen der Läufe bis 1 sortierter Lauf entsteht
- Optimaler Fall: nur 1 Misch-Durchgang

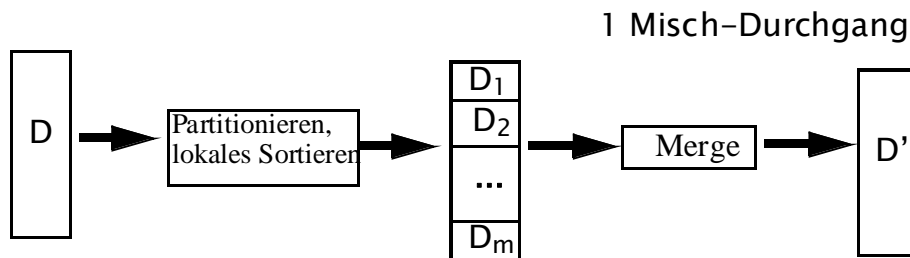

- allgemeiner Fall: k-Wege-Merge-Sort

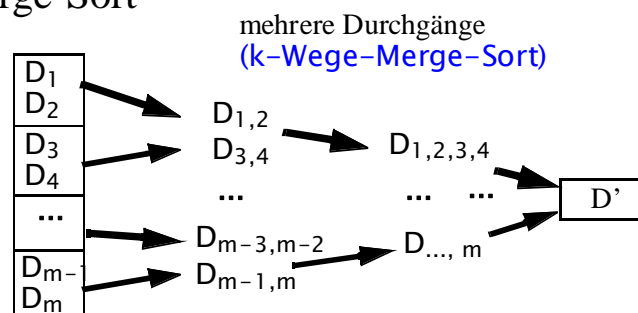

Mischen: Beispiel

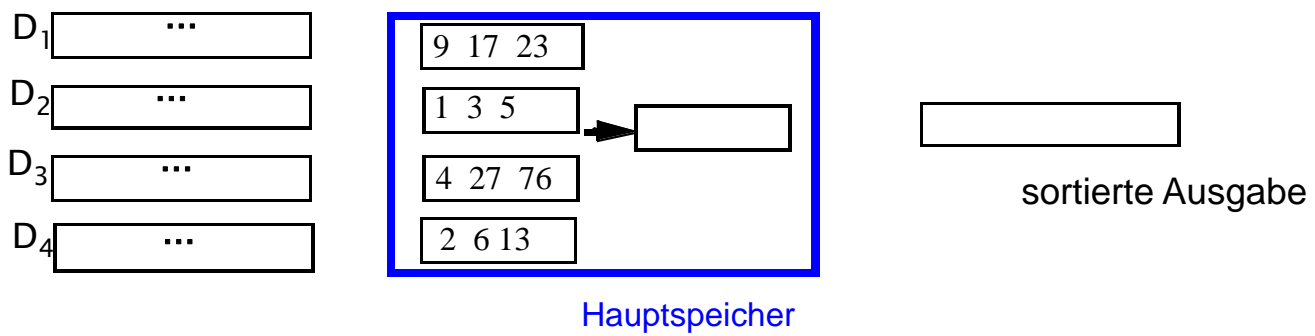

Externes Sortieren (3)

- Anzahl der initialen Läufe m ist abhängig vom verfügbaren Hauptspeicher (HS)
 - bei $M+1$ HS-Seiten können M Läufe gemischt werden (1 Seite zur Generierung der Ausgabe)
 - der Umfang eines initialen Laufes kann höchstens M Seiten umfassen, um eine interne Sortierung zu ermöglichen $N/m \leq M$ ($N = \#$ Seiten der Eingaberelation)
 - Wünschenswert (1 Misch-Durchgang, #Durchgänge $k=1$): Zerlegung der unsortierten Eingabe in höchstens M Läufe ($m \leq M$)
 - allgemein gilt $k = \log_M N - 1$
- Idealfall: $M \geq \sqrt{N} \Rightarrow 1$ Misch-Durchgang ausreichend ($k=1$)
- Beispiele für $M=4$;

a) $N=16$ ($k=1$)

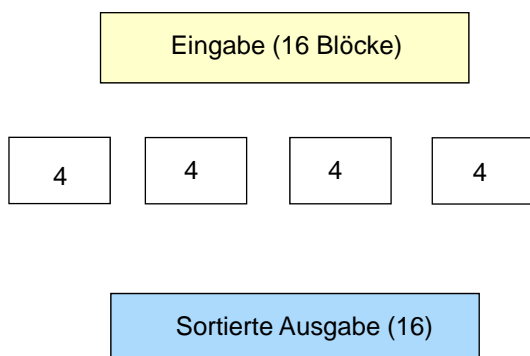

b) $N=64$ ($k=2$)

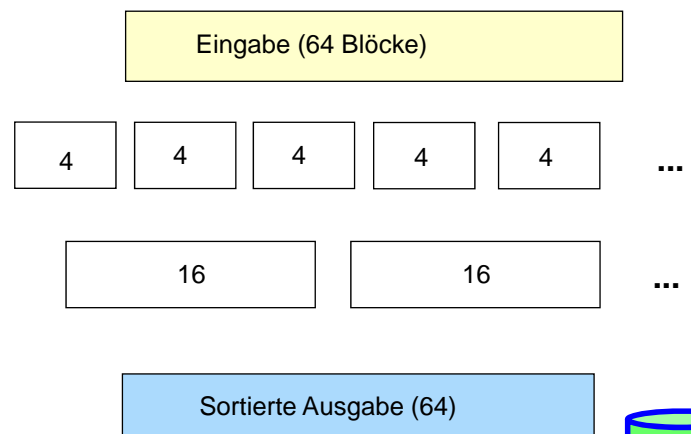

Externes Sortieren (4)

- *Replacement Selection Sort*: statt initialer Zerlegung der unsortierten Eingabe in Runs fester Größe wird versucht Run-Länge zu vergrößern=> Sortierung erfordert weniger Durchgänge
- Prinzip
 - bei Ausgabe des nächst-kleinsten Elements erfolgt Übernahme des nächsten Elementes x aus der Eingabe
 - x kann noch im gleichen Run untergebracht werden, sofern x nicht kleiner als das größte schon ausgegebene Element ist
 - Ersetzung erfolgt solange bis alle Schlüssel im Auswahlbereich kleiner sind als der zuletzt ausgegebene (=> neuer Run)
 - im Mittel verdoppelt sich die Run-Länge
- Beispiel 14, 4, 3, 17, 22, 5, 25, 13, 9, 10, 1, 11, 12, 6, 2, 15 (eigentliche Run-Länge sei 4 Sätze)

Eingabe	Hauptspeicher	Ausgabe
15, 2, 6, 12, 11, 1, 10, 9, 13, 25, 5, 22	17 14 4 3	

Weitere Operationen

- skalare Aggregatberechnungen: MIN, MAX, COUNT, SUM, AVG
 - Nutzung von Indexstrukturen bzw. sequentielle Abarbeitung
- Kreuzprodukt: Realisierung gemäss Nested-Loop Join
- Durchschnitt / Vereinigung / Differenz: als Spezialfälle von Join realisierbar
 - Beispiel: innere Relation S in Hauptspeicher-Hash-Tabelle
 - modifiziertes Probing mit R zur Bestimmung von Duplikaten und des Ergebnisses
- Duplikat-Eliminierung
 - 1 Eingaberelation
 - Realisierung über Sortierung oder Hash-basierte Strategien
- Gruppierung
 - Sortierung bzw. Hashing bezüglich Gruppierungsattribut
 - pro Attributwert Bestimmung der in Anfrage geforderten Aggregatwerte (SUM, COUNT, MAX etc.)

Zusammenfassung

■ Join-Algorithmen

- Nested-Loop-Join: Basisverfahren, allgemein einsetzbar (Theta-Join; keine Voraussetzungen bezüglich Indexierung)
 - E/A-Reduzierung über Nested-Block-Join (Nutzung größerer Hauptspeicher)
- Sort-Merge-Join: effizienter Gleichverbund bei Vorliegen einer Sortierung / Indexierung auf Verbundattribut
- Hash-Join: schneller Gleichverbund mit linearer Komplexität; effiziente Nutzung großer Hauptspeicher
- zahlreiche Varianten, u.a. zur TID-Optimierung, Indexnutzung, Hash-Filter, kombinierte Auswertung von Selektionen ...

■ Externe Sortierung

- $O(N \log N)$, aber lineare Komplexität falls nur 1 Misch-Durchgang
- möglich falls bei N zu sortierenden Blöcken Hauptspeicher-Seitenzahl $M > \sqrt{N}$

■ Implementierung Mengenoperationen, Duplikateliminierung etc.

- abbildbar auf Join-artige Verfahren
- Einsatz von Sortierung oder Hashing